

Full Size SUV Tent 81000

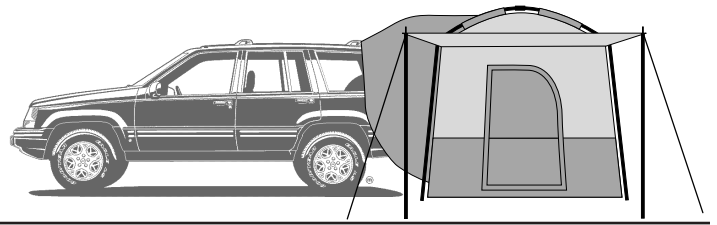

US Installation Instruction Kit - Full Size SUV Tent

F Instructions D'Installation Le Kit - SUV Tent

E Instruccioness de Instalacion Kit - SUV Tiento

- Awning Pole Rubber Cap
- Capuchon En Caoutchouc pour mât d'auvent télescopique
- Gorra de caucho de poste de toldo

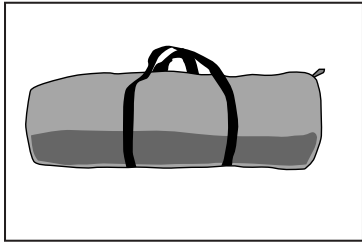
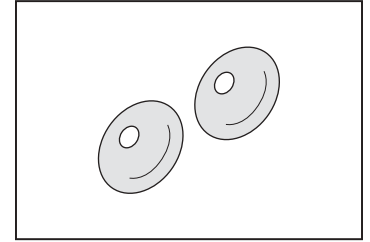

- Tent Bag • Sac pour la tente
- Bolsa para la carpa

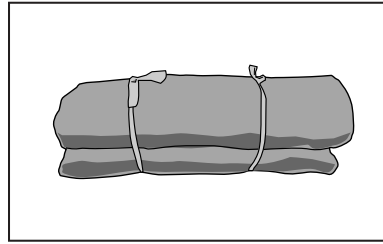

- Tent Rolled Up • Tente enroulée
- Bolsa enrollada

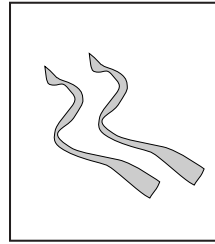

- Ties for Tent
- Liens pour la tente
- Ataduras para la carpa

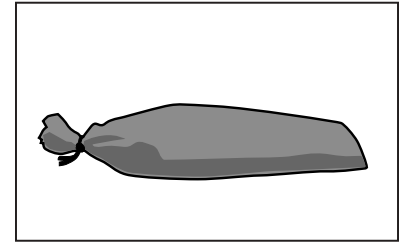

- Pole Bag • Sac pour les poteaux
- Bolsa para las varillas

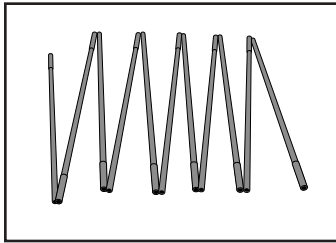

- Tent Poles • Poteaux pour la tente
- Varillas para la carpa

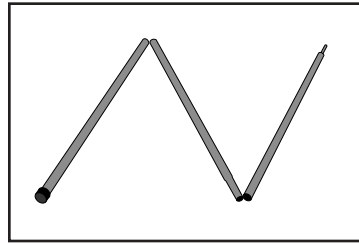

- Awning Poles • Poteaux pour l'écran
- Varillas para el toldo

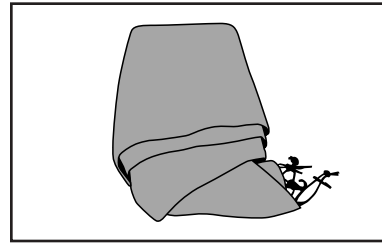

- Rainfly/Awning • Écran parapluie
- Toldo para la lluvia

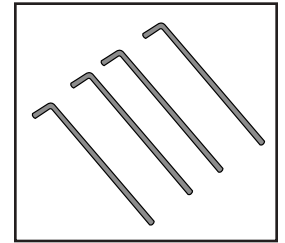

- Tent Pegs • Piquets pour la tente
- Estacas para la carpa (13)

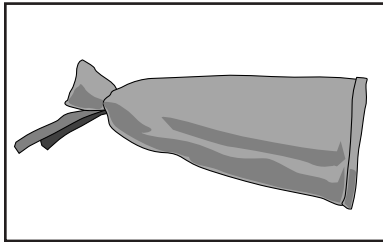

- Tent Peg Bag • Sac pour les piquets
- Bolsa para las escatas

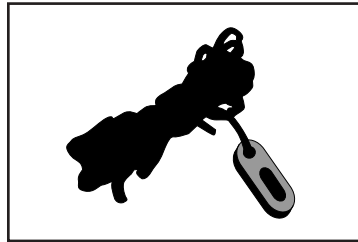

- Guide Strings • Cordes de guide
- Cuerdas de guía

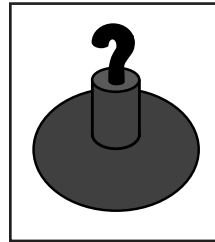

- Suction Cups • Ventouses
- Tazas de la succión

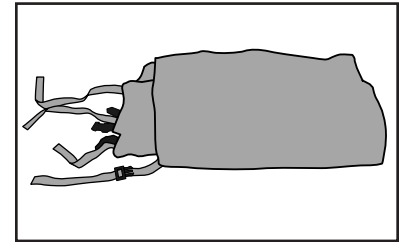

- Tent Sock • Chaussette à la tente
- Calcetin a la carpa

WARNING

DO NOT START VEHICLE WHILE TENT IS ASSEMBLED; STARTING VEHICLE MAY CAUSE LETHAL CARBON DIOXIDE INHALATION AND WILL DAMAGE YOUR TENT. VEHICLE MUST COOL FOR AT LEAST 15 MINUTES BEFORE SETTING UP TENT TO AVOID DAMAGING THE TENT ON THE MUFFLER.

AVERTISSEMENT

NE METTEZ PAS EN MARCHE LE VÉHICULE TANDIS QUE LA TENTE EST ASSEMBLÉE. LA MISE EN MARCHE DU VÉHICULE PEUT CAUSER L'INHALATION MORTELLE D'ANHYDRIDE CARBONIQUE ET ENDOMMAGERA VOTRE TENTE. LE VÉHICULE DOIT SE REFROIDIR PENDANT AU MOINS 15 MINUTES AVANT D'INSTALLER LA TENTE POUR ÉVITER D'ENDOMMAGER LA TENTE SUR LE SILENCIEUX CHAUD.

ADVERTENCIA

NO ENCIENDA EL VEHÍCULO MIENTRAS QUE LA CARPA ESTÁ MONTADA. ENCENDIENDO EL VEHÍCULO PUEDE CAUSAR LA INHALACIÓN MORTAL DEL BIÓXIDO DE CARBONO Y DAÑARÁ SU CARPA. EL VEHÍCULO DEBE REFRESCARSE POR LO MENOS 15 MINUTOS ANTES DE MONTAR LA CARPA PARA EVITAR DE DAÑAR LA CARPA EN EL SILENCIADOR CALIENTE.

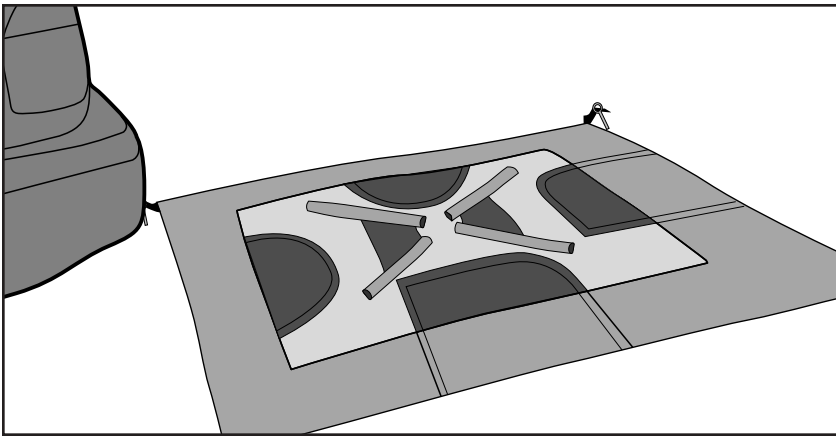

1. Select a smooth, level campsite and spread out your tent with one door facing the same direction as the driver's side door and the other door facing away from the vehicle. The tent may be set up away from the vehicle and then moved into place before staking to the ground. **NOTE: YOUR TENT MAY BE USED AS A STANDARD GROUND TENT SIMPLY BY UNZIPPING THE SOCK.**

Choisissez un campsite lisse et de niveau et étendez votre tente avec une porte faisant face à la même direction que les conducteurs dégrossissent porte et les autres revêtements de porte loin du véhicule. La tente peut être installée loin du véhicule et être puis entrée dans l'endroit avant le jalonnement à la terre. **NOTE: VOTRE TENTE PEUT ÊTRE UTILISÉE COMME TENTE MOULUE STANDARD SIMPLEMENT EN OUVRANT La CHAUSSETTE**

Seleccione un liso, nivele el camping y extienda su tienda de campaña con una puerta que afronta la misma dirección que la puerta lateral de conductores y la otra puerta que se enfrenta lejos del vehículo. La tienda de campaña puede ser establecida lejos del vehículo y luego movida en el lugar antes de estacar a la tierra. **NOTE: SU TIENDA DE CAMPAÑA PUEDE SER USADA COMO UNA TIENDA DE CAMPAÑA DE TIERRA ESTÁNDAR SIMPLEMENTE DESABROCHANDO EL CALCETÍN.**

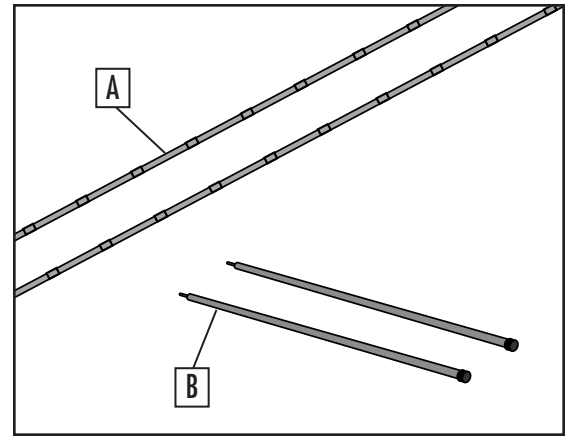

2. Your tent should have 4 poles including 2 tent poles (A) and 2 awning poles (B).

Votre tente devrait avoir 4 poteaux comprenant 2 poteaux de tente (A) et 2 poteaux de bâche (B).

Su tienda de campaña debería tener 4 postes incluso 2 postes de tienda de campaña (A) y 2 postes de toldo (B).

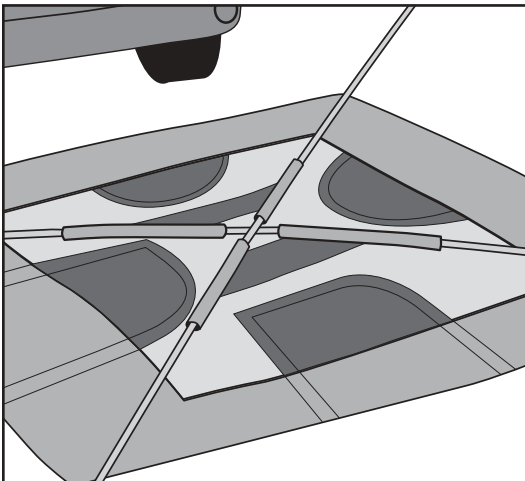

3. With the tent flat on the ground, slide each pole through the sleeves in the roof of the tent.

Avec la tente plate sur la terre, glissez chaque poteau par les douilles dans le toit de la tente.

Con el apartamiento de tienda de campaña sobre la tierra, deslice cada poste por las mangas en la azotea de la tienda de campaña.

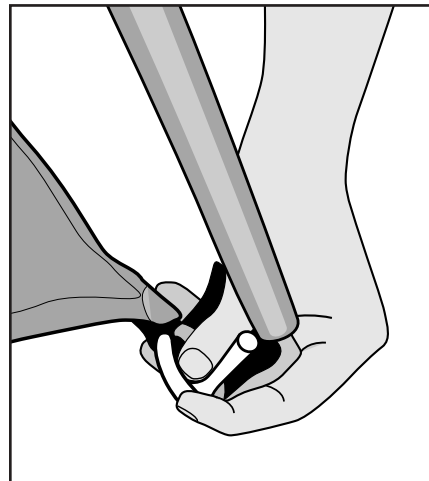

4. Insert the bottom end of each pole over the pin located in each corner of the bottom of the tent. To ease assembly, begin with opposite corners.

Insérez l'extrémité inférieure de chaque poteau au-dessus de la goupille, située dans chaque coin du fond de la tente. Pour faciliter l'installation, commencez avec les coins opposés de la tente.

Inserte el cabo inferior de cada poste sobre el perno, situado en cada esquina del fondo de la carpa. Para facilitar el montaje comience con las esquinas opuestas de la tienda.

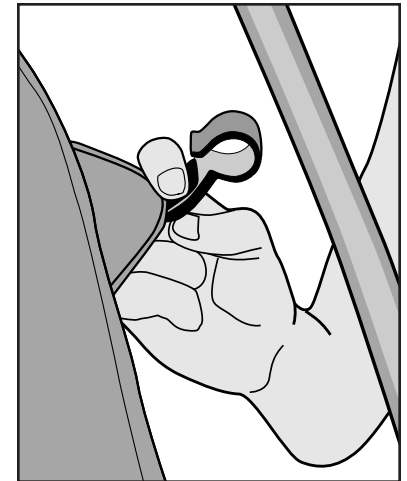

5. Once the tent is standing, attach the plastic clips around each pole.

Une fois que la tente se tient, attachez les agrafes en plastique autour de chaque poteau.

Una vez que la carpa esté parada, una los clips plásticos alrededor de cada poste.



6. Attach the sock to the tent using the zipper located around the window to the left of the tent door.

Attachez la chaussette à la tente en utilisant la tirette située autour de la fenêtre à la gauche de la porte de tente.

Una el calcetín a la usando la cremallera situada alrededor de la ventana a la izquierda de la puerta de la carpa.

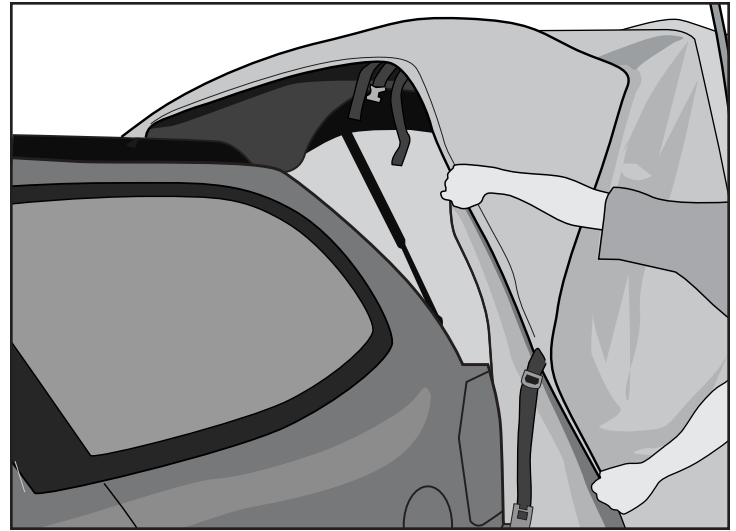

7. Open the back door of your vehicle and position the tent in order to slip the sock around the rear opening as shown above. Unzip the window of the tent where the sock is located to access your vehicle from the tent.

Ouvrez la porte arrière de votre véhicule et situez le véhicule pour pouvoir glisser la chaussette autour de l'ouverture arrière du véhicule de la tente.

Abra la puerta trasera de su vehículo y coloca la carpa para que pueda deslizar el calcetín alrededor de la abertura posterior (como mostrado arriba). Desabroche la ventana de la carpa donde se encuentra el calcetín para tener acceso a su vehículo de la carpa

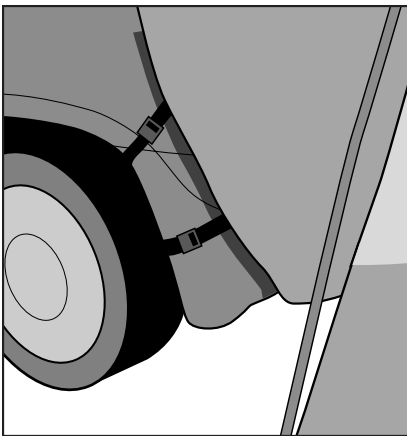

8. Hook the bottom straps located on the sock around the wheel well of the vehicle.

Accrochez les courroies inférieures de la chaussette autour les soutes du train du véhicule.

Eganche las correas del fondo del calcetín alrededor de la superficie inferior de las ruedas del vehículo.



9. Attach the clips to the roof rack and adjust the straps on the top and sides to ensure the sock fits snugly to the vehicle.

Attachez les agrafes au support de toit et ajustez les courroies du dessus et des côtés pour assurer que la chaussette aille confortablement au véhicule.

Una los clips al estante de la azotea y ajuste las correas de la tapa y de los lados para asegurar que el calcetín se entalle cómodamente al vehículo.

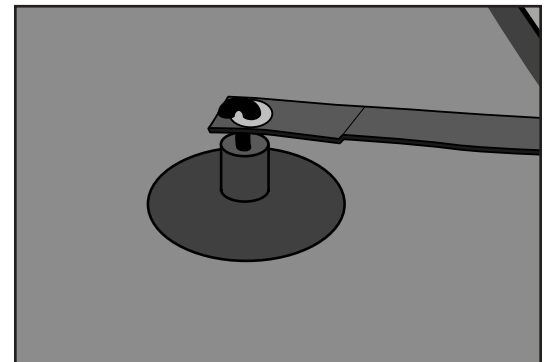

10. ALTERNATIVE (if there is no roof rack) Place the two suction cups on the rear roof of your vehicle, then place the grommets of the sock around the hooks on each suction cup. Make sure area is clean to prevent damage. The manufacturer is not responsible for vehicle damage.

ALTERNATIVE (s'il n'y a aucun support de toit) - Posez les deux ventouses sur le toit arrière de votre véhicule, puis accrochez les oeillets du tube aux crochets des ventouses. S'assurent le secteur est propre pour empêcher des dommages. Le fabricant n'est pas responsable des dommages de véhicule.

ALTERNATIVA (si no hay estante de la azotea) - Coloque las dos ventosas sobre la parte posterior del techo del vehículo, luego coloque las arandelas del túnel alrededor de los ganchos de cada ventosa. Se cerciora de el área está limpia prevenir daño. El fabricante no es responsable de daño del vehículo.

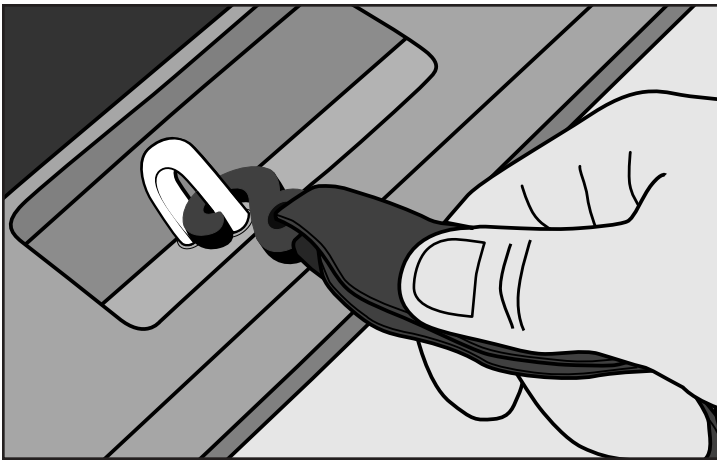

11. Attach the hooks on the inside of the tent to the cargo rings located on the floor of your vehicle (if applicable). Once the tent is set-up and attached to your vehicle, stake the tent to the ground through each of the grommets located around the bottom of the tent.

Une fois que la tente est installée et fixée à votre véhicule, jalonnez la tente à la terre par chacun des canons isolants situés autour le fond de la tente.

Una vez que se instale y se una la carpa a su vehículo, estaque la carpa a la tierra con cada uno de los ojales situados alrededor del fondo de la carpa.

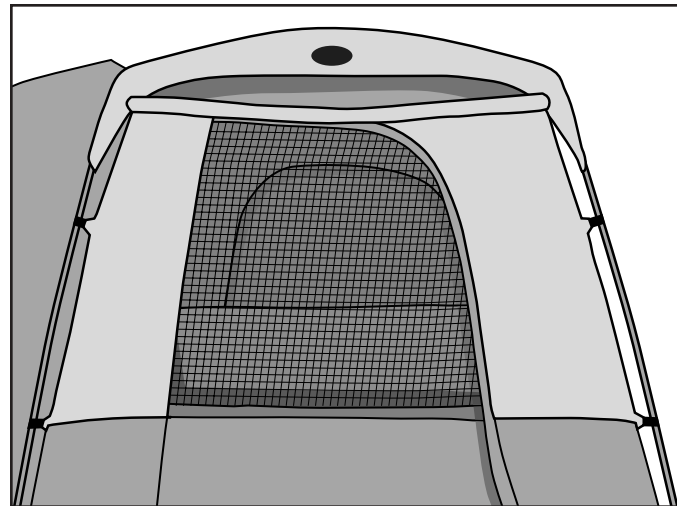

12. Drape the rain fly over the top of the tent positioning the awning over the door of your choice.

Drapez l'écran parapluie au-dessus de la tente plaçant la verrière au-dessus de la porte de votre choix.

Cubra la mosca de lluvias por encima de la tienda de campaña que coloca el dosel sobre la puerta de su opción.

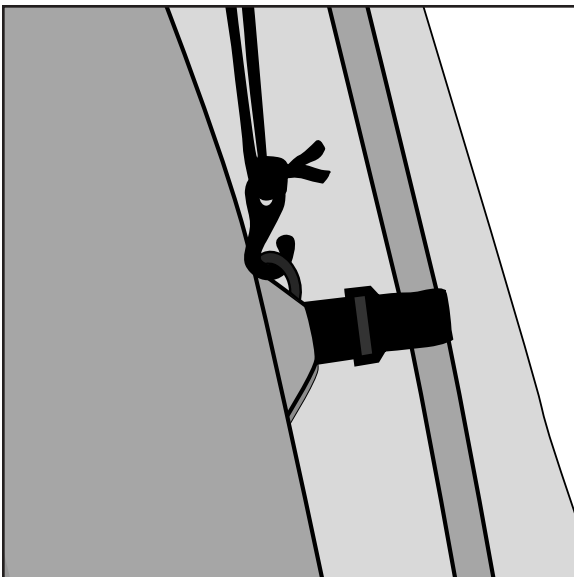

13. Attach the S hooks on each corner of the rainfly to the loops located on each corner of the tent. Wrap the velcro tabs around each pole to hold the rainfly in place.

Attachez les crochets en forme de « S » sur chaque coin de l'écran parapluie, aux boucles situées sur chaque coin de la tente. Enveloppez chaque poteau avec les languettes de velcro pour maintenir l'écran en place.

Una los ganchos (en forma de ESE) en cada esquina del toldo para la lluvia a los lazos situados en cada esquina de la carpa. Una las lengüetas de velcro a cada uno de los postes para sujetar el toldo.

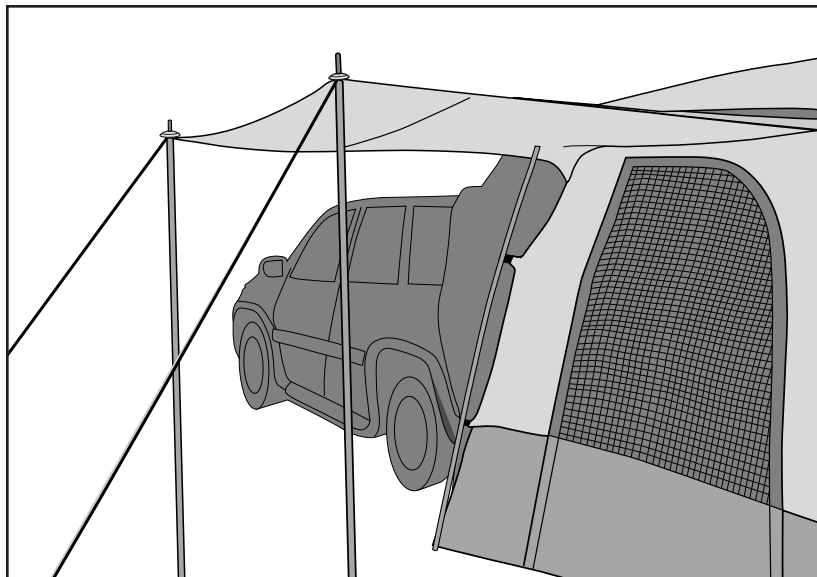

14. Place the tips of each pole through the grommets located on the corners of the awning. Secure guide ropes to the canopy pole tips above awning and stake to the ground. Place rubber caps onto both ends of each telescoping pole as shown to hold the poles in position.

Placez les bouts de chaque poteau par les canons isolants situés sur les coins de la tente et fixez les cordes aux bouts de poteau de l'écran au-dessus de l'écran et jalonnez-les à la terre. Mettez des capuchons de caoutchouc sur les deux extrémités supérieures de chaque mât télescopique conformément à l'illustration pour maintenir les mâts en place.

Ponga las extremidades de cada poste a través de los ojales situados en las esquinas del toldo y asegure los vientos alambres a las extremidades del poste sobre el toldo y estáquelas a la tierra. Coloque los tepones de goma en ambos extremos superiores de cada varilla telescópica, como se muestra para mantener las varillas en posición.

If you have any questions, please call our customer service department at **1-800-567-2434**.

Si vous avez n'importe quelles questions, appelez SVP notre département de service. Composez le **1-800-567-2434**.

Si usted tiene cualesquiera preguntas, telefona por favor nuestro departamento de servicio de clientes al **1-800-567-2434**.