

PARTS INCLUDED • PIÈCES INCLUSES • PIEZAS INCLUIDAS

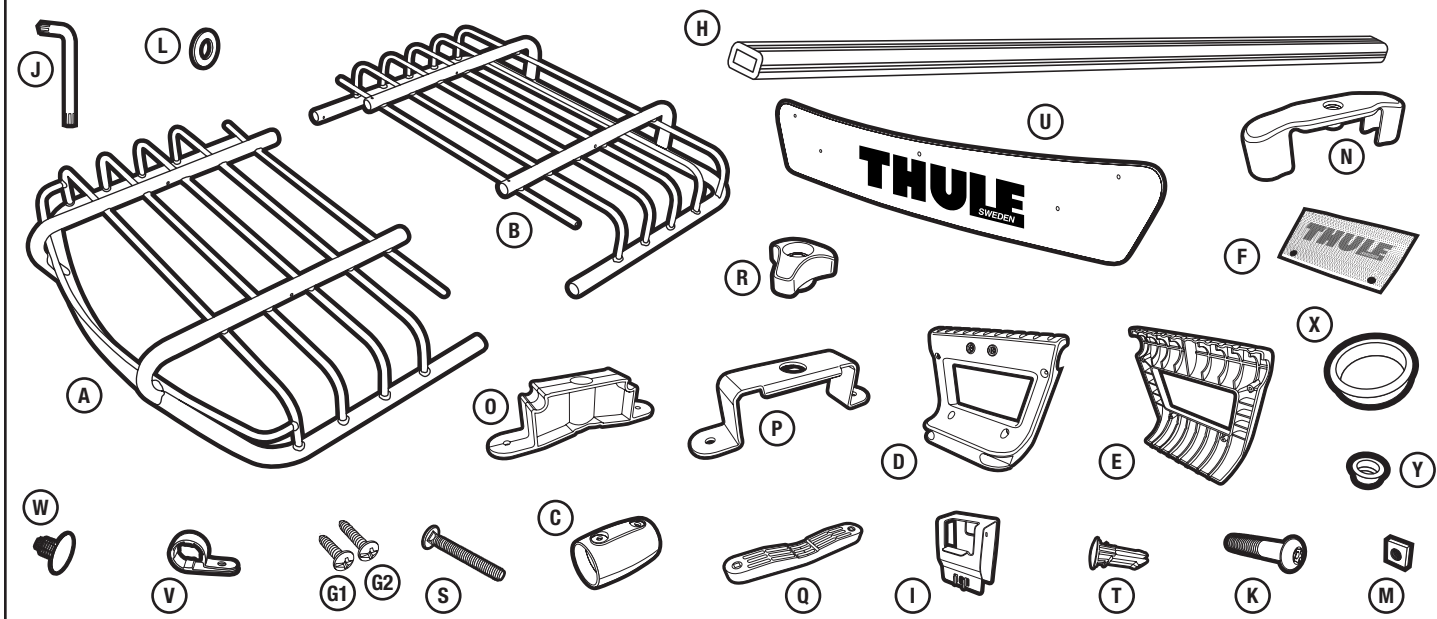

part pièce parte	description description descripción	part number numéro de pièce numero de parte	qty. qté cant.
A	front basket half / moitié avant du panier / parte delantera de la canastilla	753-3506	1
B	rear basket half / moitié arrière du panier / parte trasera de la canastilla	753-3507	1
C	barrel connector / connecteur à cylindre / conector cilíndrico	853-5814	2
D	inner connector panel / panneau de connexion intérieur / conector lateral interior	853-5812	2
E	outer connector panel / panneau de connexion extérieur / conector lateral exterior	853-5813	2
F	logo screen / écran avec logo / placa con logo	853-5815	2
G1	self tapping screw (sm) / vis auto-taraudeuse / tornillo autorroscante	853-5821	12
G2	self tapping screw (lg) / vis auto-taraudeuse / tornillo autorroscante	853-5937	4
H	load bars / barres de toit / barras de carga	853-0182-1035	2
I	load bar mounting bracket / support de montage sur barre de toit / soporte de montaje de barra de carga	853-5819	4
J	tamperproof wrench / clé inviolable / llave inviolable	853-5270	1
K	tamperproof bolt / vis inviolable / perno inviolable	853-5269-05	4
L	washer / rondelle / arandela	951-0614-20	4
M	square nut / écrou carré / tuerca cuadrada	853-5163	4
N	lock cover / couvercle de verrou / tapa de la cerradura	853-5880	4
O	mounting block / bloc de montage / bloque de montaje	853-5876	4
P	mounting bracket / support de montage / soporte de montaje	853-5877	4
Q	underbar bracket / support sous barre / barra inferior de montase	853-5878	4
R	wing knob / écrou borgne / perilla con alas	853-5905	8
S	carriage bolt / vis de carrosserie / tornillo cabeza coche	853-5889	8
T	lock plug / bouchon de verrou / tapón de cierre	853-1671	4
U	fairing / carénage / deflector	853-5816	1
V	fairing clamps / attaches du carénage / abrazaderas para deflector	853-5818	5
W	push-in fastener / fixation emboîtable / sujetadores	853-5482	5
X	plug (large) / bouchon (grand) / tapón (grande)	853-5981	8
Y	plug (small) / bouchon (petit) / tapón (pequeño)	853-5982	4

BEFORE YOU BEGIN:

- Thoroughly read instructions and guidelines before attempting to install and use your cargo basket.
- Do not exceed the weight capacity of your vehicle's rack system.
- Your carrying weight is the combined weight of the basket and it's contents (Basket weight = 35lbs.).
- Where possible, position the vehicle's load bars towards the back of the vehicle. This will help with fuel efficiency and wind noise.
- Check Thule's Fit Guide for approved fits on factory installed racks. www.thuleracks.com
- Secure loads with Thule's cargo net, 692, sold separately.

AVANT DE COMMENCER:

- Lisez les instructions et directive dans leur totalité avant d'installer et d'utiliser le porte-coffre.
- Ne dépassez pas la capacité en poids de votre galerie.
- Le poids de charge correspond au poids combiné du panier et de son contenu (poids du panier = 15,8 kg)
- Dans la mesure du possible, placez les barres de toit vers l'arrière du véhicule. Cela permet d'économiser du carburant et de réduire le bruit dû au vent.
- Consultez le guide de correspondance de Thule pour les montages possibles sur les galeries installées en usine. www.thuleracks.com
- Fixez les chargements avec le filet pour bagages Thule, 692, vendu séparément.

ANTES DE EMPEZAR:

- Lea detenidamente las instrucciones e indicaciones antes de intentar instalar y usar la canastilla.
- No supere la capacidad de peso del portacargas de su vehículo.
- Su peso de carga es el peso combinado de la canastilla y su contenido (peso de la canastilla = 15,8 kg).
- De ser posible, coloque las barras de carga hacia la parte posterior del vehículo. Esto ayudará a conseguir un mayor rendimiento del combustible y reducir el ruido del viento.
- Consulte con la Guía de ajuste Thule para los montajes aprobados para los portacargas instalados de fábrica. www.thuleracks.com
- Sujete la carga con la red de equipaje de Thule, 692, que se vende.

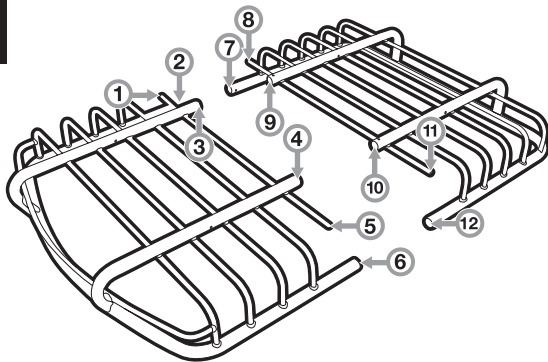
1

- Ensure caps plugs (X,Y) are installed to cover all open tubes.
- Assurez-vous que les bouchons (X,Y) sont installés pour couvrir tous les tubes découverts.
- Asegúrese de que los tapones (X,Y) estén instalados para cubrir todos los tubos descubiertos.

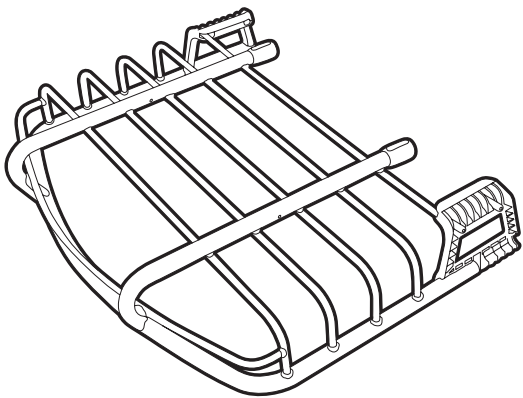
2**ASSEMBLY / MONTAGE / INSTALACIÓN**

- Assemble front basket assembly using parts listed:
 (A) front basket half, x1
 (C) barrel connector, x2
 (D) inner panel connector, x2
 (G1) self tapping screw, x4
- Montez le panier avant à l'aide des pièces répertoriées :
 (A) moitié avant du panier, x1
 (C) connecteur de cylindre, x2
 (D) panneau de connexion intérieur, x2
 (G1) vis auto-taraudeuse, x4
- Monte el ensamblaje delantero de la canastilla usando las piezas siguientes:
 (A) parte delantera de la canastilla, x1
 (C) conectores cilíndricos, x2
 (D) conector lateral interior, x2
 (G1) tornillos autorroscantes, x4
- LOOSELY SECURE ALL SELF TAPPING SCREWS UNTIL PANEL ASSEMBLY IS COMPLETE.
- FIXEZ, SANS SERRER, LES VIS AUTO-TARAUDEUSES JUSQU'À CE QUE LE MONTAGE SUR LE PANNEAU SOIT COMPLET.
- FIJE SIN APRETAR TODOS LOS TORNILLOS AUTORROSCANTES HASTA QUE HAYA FINALIZADO EL ENSAMBLAJE DEL PANEL.

HINT: Position basket upside down for easier assembly. ASK A FRIEND FOR ASSISTANCE.

CONSEIL: Placez le panier à l'envers pour faciliter le montage. DEMANDEZ A UN AMI L'AIDE.

CONSEJO: Coloque la canastilla al revés para facilitar la instalación. PIDE AYUDA A UNA PERSONA.

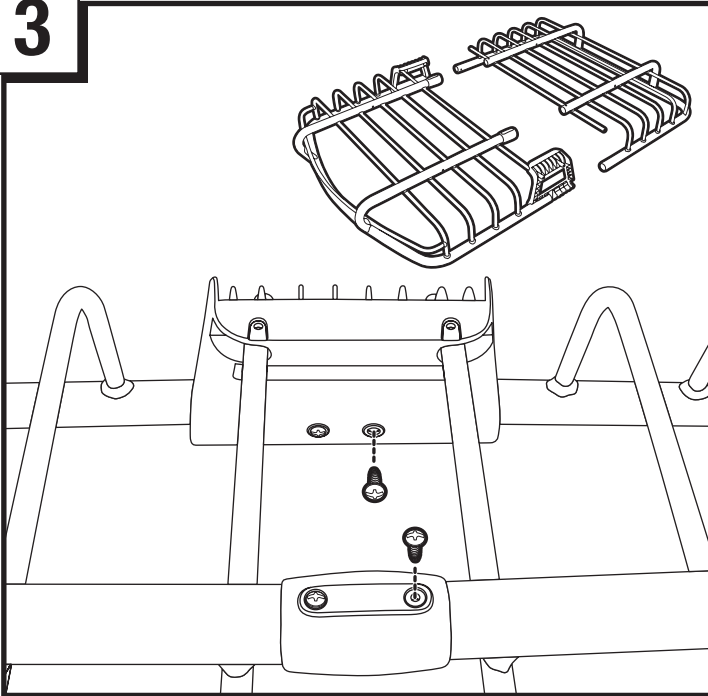
3

- **Attach rear basket half using parts listed:**
- **(B) rear basket half, x1**
- **(G1) self tapping screw, x4**
- Fixez la moitié arrière du panier à l'aide des pièces répertoriées :
(B) moitié arrière du panier, x1
(G1) vis auto-taraudeuse, x4
- *Sujete la parte trasera de la canastilla utilizando las piezas siguientes:*
(B) parte trasera de la canastilla, x1
(G1) tornillos autorroscantes, x4

FIRMLY TIGHTEN ALL SCREWS AT THIS TIME.
SERREZ FERMEMENT TOUTES LES VIS À CE STADE.
ESTA VEZ APRIETE FIRMEMENTE TODOS LOS TORNILLOS.

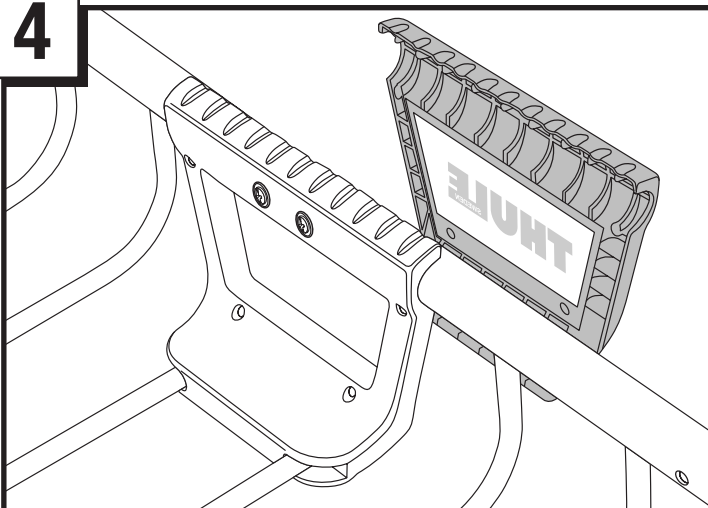
4

- **Invert basket assembly.**
- Inversez le panier.
- *Invierta la canastilla.*
- **Place (F) logo screen against (E) outer connector panel.**
- Placez (F) l'écran avec logo contre le panneau de connexion extérieur (E).
- *Coloque la placa con el logo (F) encima del conector lateral exterior (E).*

NOTE: Logo should face away from basket
REMARQUE: Le logo ne doit pas faire face au panier
NOTA: El logo debe estar orientado en dirección opuesta a la canastilla.

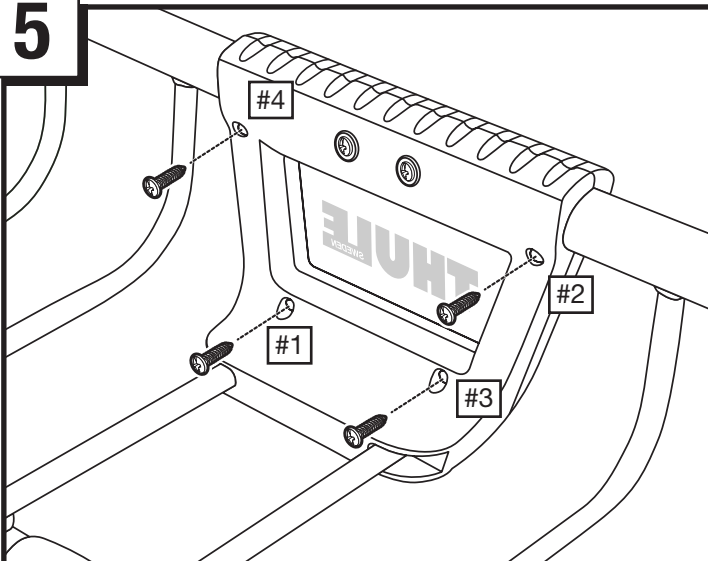
5

- **Complete assembly of panel connectors using parts listed in order shown:**
- **(G1) self tapping screw, x2 (#1, #3)**
- **(G2) self tapping screw, x2 (#2, #4)**
- Terminez le montage des connecteurs du panier à l'aide des pièces indiquées :
(G1) vis auto-taraudeuse, x2 (#1, #3)
(G2) vis auto-taraudeuse, x2 (#2, #4)
- *Finalice la instalación de los conectores laterales usando las piezas siguientes:*
(G1) tornillos autorroscantes, x2 (#1, #3)
(G2) tornillos autorroscantes, x2 (#2, #4)
- **Repeat process on second panel.**
- Répétez le processus sur le deuxième panneau.
- *Repita el proceso en el segundo conector lateral.*

FIRMLY TIGHTEN ALL SCREWS AT THIS TIME.
SERREZ FERMEMENT TOUTES LES VIS À CE STADE.
ESTA VEZ APRIETE FIRMEMENTE TODOS LOS TORNILLOS.

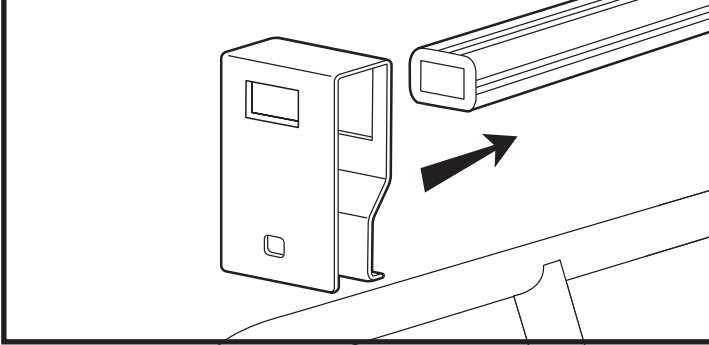
6**ASSEMBLY / MONTAGE / INSTALACIÓN**

- **Attach (I) load bar mounting bracket to end of (H) load bars.**
- Fixez le support de montage sur barres de toit (I) sur l'extrémité (H) des barres de toit.
- Sujete el soporte de montaje de la barra de carga (I) al extremo de las barras de carga (H).

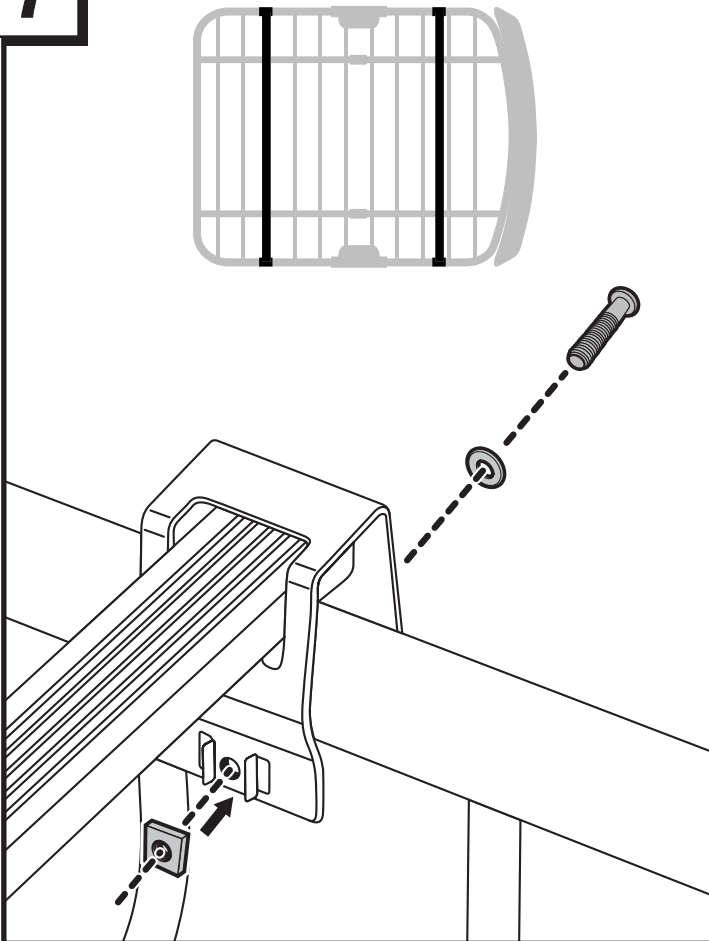
7

- **Insert (M) square nut into mounting bracket as shown.**
- Insérez l'écrou carré (M) dans le support de montage comme indiqué.
- Introduzca la tuerca cuadrada (M) en el soporte de montaje, según se muestra.
- **Complete assembly of load bars using parts listed:**
(K) tamperproof bolt
(L) washer
- Terminez le montage des barres de toit à l'aide des pièces indiquées :
(K) vis inviolable
(L) rondelle
- Finalice la instalación de las barras de carga usando las piezas siguientes:
(K) perno inviolable
(L) arandela
- **Tighten firmly with (J) tamperproof wrench.**
- Serrez fermement avec la clé inviolable (J).
- Apriete firmemente usando la llave inviolable (J).
- **Consult your Thule Accessory instructions for recommended bar spread.**
- Consultez les instructions d'accessoire Thule pour l'écartement recommandé des barres.
- Consulte las instrucciones de su accesorio Thule para determinar la separación entre barras recomendada.

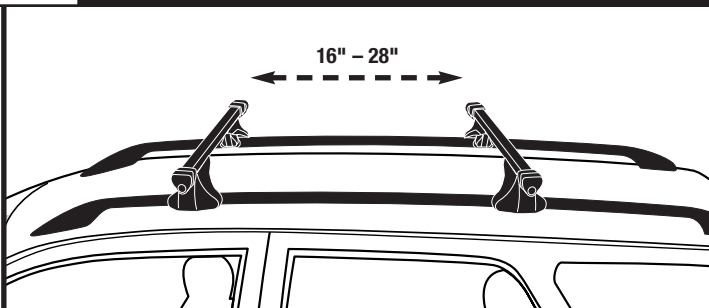
8**INSTALLATION / INSTALLATION / INSTALACIÓN**

- **Position roof rack bars between 16 inches minimum/ 28 inches maximum.**
- Espacez les barres de toit de 40,6 cm (minimum) à 71,1 cm (maximum).
- Coloque las barras de carga de manera que tengan una separación mínima de 40,6 cm y máxima de 71,1 cm.

9

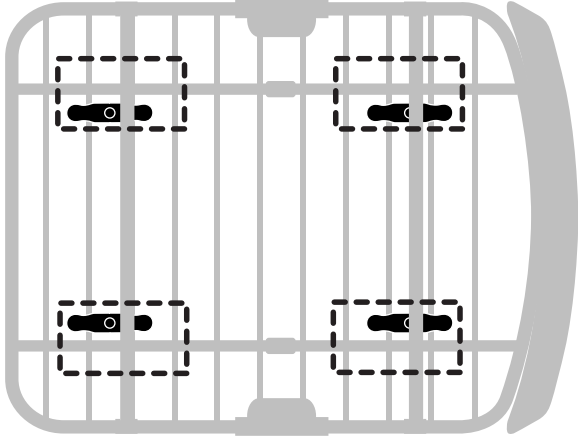

- **Position (O) mounting blocks above your vehicle's crossbars.**
- Positionnez les blocs de montage (O) sur les barres transversales du véhicule.
- *Coloque los bloques de montaje (O) encima de las barras transversales de su vehículo.*
- **The dashed boxes denote the areas on the basket to attach the mounting hardware.**
- La boîte en pointillés indique la zone du panier sur laquelle fixer la visserie de montage.
- *Los cuadrados de línea discontinua muestran los puntos en la canastilla en los que se deben montar las piezas.*

10

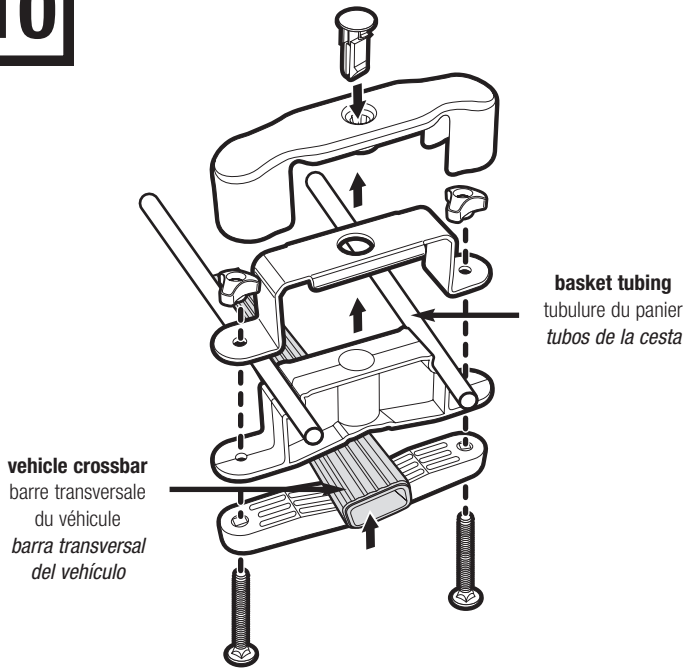

- **Position (P) mounting bracket onto installed (O) mounting blocks.**
- Positionnez le support de montage (P) sur les blocs de montages (O) posés.
- *Coloque el soporte de montaje (P) encima de los bloques de montaje (O).*
- **Assemble using (R) wing knobs as shown.**
- Montez à l'aide de l'écrou borgne (R) comme indiqué.
- *Ensámblelos usando las perillas con alas (R), según se muestra.*
- **Install (N) lock cover and push in (T) lock plug.**
- Posez le couvercle de verrou (N) et enfoncez le bouchon de verrou (T).
- *Instale la tapa de la cerradura (N) y encaje el tapón de cierre (T).*
- **Carrier may be locked with [544] LOCK 4PK – sold separately.**
- La galerie peut être verrouillée avec le VERROU 4PK [544] – vendu séparément.
- *Bloque de montaje puede cerrarse con una cerradura [544] LOCK 4PK, que se vende por separado.*

11

FAIRING INSTALLATION / INSTALLATION DU CARÉNAGE / INSTALACIÓN DEL CARENADO

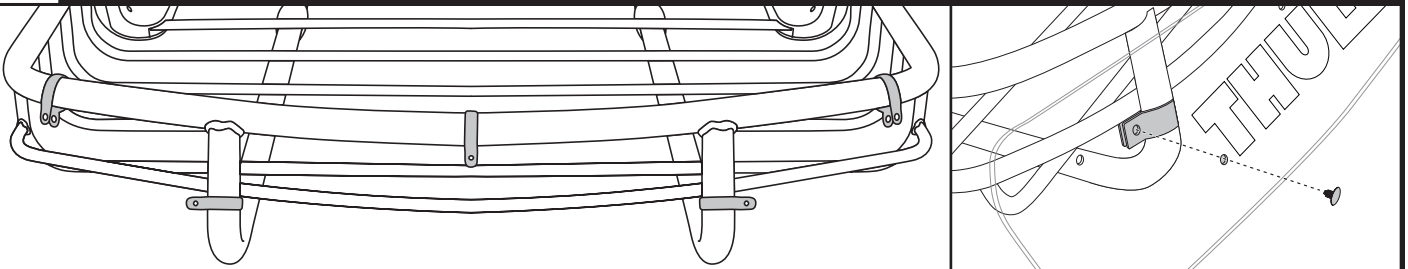

- **Attach (U) fairing to front of basket with (V) fairing clamps and (W) push-in fasteners.**
- Fixez le carénage à l'avant du panier avec les attaches du carénage et les fixations arbre de Noël.
- *Fije el deflector en la parte delantera de la canastilla con las abrazaderas para deflector y los sujetadores.*

THULE RACK GUIDELINES

When using Thule Car Racks and accessories, the user must understand the precautions. The points listed below will assist you in using the rack system and will encourage safety. Please review the instructions and warranty carefully. Assembly and installation are the end user's responsibility and beyond Thule's control. Therefore, Thule exclusively limits its warranty to the repair or replacement of a defective Thule product for up to five years from retail purchase. Damage to your vehicle, cargo, or to any person or property is excluded.

- Check the Thule Fit Guide or the manufacturer's guidelines for any restrictions about using hitch-mounted boxes.
- Check local and state laws governing projection of objects beyond your vehicle. Be aware of the width and height of your cargo since clearance of speed bumps and other low-lying objects can affect the load. All cargo will affect the vehicle's driving behavior. Never drive with any lock, knob, or rack in the open or unlocked position.
- Make sure all knobs, bolts, screws, straps, and locks are firmly attached, tightened and locked before every trip. Knobs, bolts, screws, straps, and locks must be periodically inspected for signs of wear, corrosion, and fatigue. Check your load at stops during the trip to insure continued fastening security.
- Remove your Thule rack and accessories when they are not in use and before entering automatic car washes.
- For safety to your vehicle and rack system, obey all posted speed limits and traffic cautions. Adapt your speed to the conditions of the road and the load being carried.
- Do not use Thule Car Racks and accessories for purposes other than those for which they were designed. Do not exceed their carrying capacity. Failure to follow these guidelines or the product's instructions will void the warranty.
- Consult with your Thule dealer if you have any questions regarding the operations and limits of Thule products. Review all instructions and warranty information carefully.
- All locks must be turned and moved periodically to ensure smooth operation. Use graphite or similar dry lubricant to help this. The locks are designed to deter vandalism and theft. Remove valuable gear if your vehicle is unattended for an extended period. Place at least one key in the glove compartment. Replacement keys are available through your dealer or Thule direct at www.thuleracks.com.
- Not intended for off-road use.
- Do not install on a trailer or other towed vehicle.

DIRECTIVES POUR SUPPORT THULE

Lorsque vous utilisez les supports Thule pour voitures et leurs accessoires, vous devez observer les précautions suivantes. Elles vous permettront d'utiliser le support en toute sécurité. Veuillez lire attentivement les instructions et la garantie. L'utilisateur final est responsable du montage et de l'installation qui ne sont pas du ressort de Thule. Cette dernière limite donc exclusivement sa garantie à la réparation ou au remplacement de ses produits défectueux pendant une période allant jusqu'à cinq ans à compter de la date d'achat. Ladite garantie exclut tout dégât éventuel subi par votre véhicule ou votre chargement, ainsi que tout dommage corporel ou matériel.

- Vérifiez le guide d'adaptation Thule ou les instructions du fabricant au sujet de toute restriction d'utilisation des coffres montés sur attelage.
- Prenez connaissance des lois locales et provinciales relatives au dépassement d'objet d'un véhicule. Ayez conscience de la largeur et de la hauteur du coffre, les dos d'âne et autres objets au sol pouvant affecter le chargement. Tout chargement modifie le comportement du véhicule en conduite. Ne conduisez jamais avec un verrou, un écrou ou un système de support en position ouverte ou déverrouillée.
- Avant de prendre la route, assurez-vous que les molettes, les boulons et les vis sont bien serrés, les sangles bien attachées et les dispositifs de verrouillage fermés à clés. Examinez régulièrement ces éléments afin de déceler tout signe d'usure, de corrosion ou de fatigue. Vérifiez votre chargement à tous les arrêts pendant votre voyage afin de vous assurer qu'il est bien attaché.
- Retirez votre support Thule et ses accessoires lorsque vous ne les utilisez pas et avant de passer au lave-auto.
- Pour la sécurité de votre véhicule et de votre support, respectez les limites de vitesse et les panneaux de signalisation routière. Adaptez votre vitesse en fonction de l'état de la route et de la charge transportée.
- N'utilisez pas les supports Thule ni leurs accessoires à d'autres fins que celles pour lesquelles ils ont été conçus. Ne dépassez pas leur capacité de charge maximale. La garantie sera nulle et non avenue en cas de non respect de ces consignes et des instructions spécifiques au produit.
- Consultez votre revendeur Thule pour toute question sur le fonctionnement et les limites des produits Thule. Lisez attentivement toutes les instructions et les informations de la garantie.
- Actionnez régulièrement tous les verrous pour vous assurer qu'ils ne se grippent pas. Utilisez un lubrifiant au graphite ou sec similaire à cette fin. Les verrous sont conçus pour éviter le vandalisme et le vol. Ne laissez pas d'objets de valeur dans le véhicule si celui-ci est laissé sans surveillance pendant une période prolongée. Gardez au moins une clé dans la boîte à gants. Des clés de rechanges sont disponibles chez votre revendeur Thule ou directement à www.thuleracks.com.
- N'est pas prévu pour une utilisation tout-terrain.
- Ne l'installez pas sur une remorque ou un véhicule remorqué.

GUIA PARA CANSTILLAS THULE

Quando use parrillas para autos de Thule y sus accesorios, debe entender las precauciones. Los puntos subsiguientes le ayudarán a usarlos sistemas de parrillas y fomentarán su seguridad. Por favor revise las instrucciones de uso y la garantía cuidadosamente. El montaje e instalación de nuestro producto son responsabilidad del usuario final y están fuera del control de Thule. Por lo tanto, Thule limita exclusivamente su garantía a la reparación o reemplazo de productos defectuosos de Thule hasta 5 años a partir de la fecha de compra. Se excluyen los daños a su vehículo, carga, o a cualquier propiedad o persona.

- Compruebe que no haya ninguna restricción para el uso de cajas montadas en el enganche del remolque en la Guía de ajuste Thule o en las directrices del fabricante.
- Consulte las leyes locales y estatales sobre la protección de objetos que superan las dimensiones del vehículo. Tenga presente la anchura y altura de su carga, ya que los baches y otros objetos en la vía pueden afectar el contenido. Toda carga repercutirá en el comportamiento de manejo del vehículo. Nunca conduzca con alguna de las cerraduras, perillas o portaequipajes abiertos o sin cerrar.
- Asegúrese que todas las perillas, pernos, tornillos, correas, y seguros estén firmemente sujetos, apretados y enganchados antes de cada viaje. Perillas, pernos, tornillos, correas y seguros debenser inspeccionados periódicamente por señales de deterioro, corrosión y fatiga. Examine la carga durante su viaje para asegurar un seguro y continuo enganche.
- Quite la parrilla Thule y sus accesorios cuando no estén siendo usados, y antes de entrar un lava-autos automático.
- Para añadir seguridad a su vehículo y a su sistema de parrillas, obedezca todas las señales de velocidad y precauciones de tránsito. Ajuste su velocidad a las condiciones de la carretera y la carga que lleve.
- No use las parrillas de Thule y los accesorios por propósitos por los que no fueron diseñados. No sobrepase la capacidad de transporte del auto. La garantía será cancelada si los puntos o instrucciones mencionados no son seguidos.
- Si tiene preguntas en respecto al uso y las limitaciones de los productos Thule, consulte con su vendedor de Thule cercano. Por favor revise todas las instrucciones e información de la garantía cuidadosamente.
- Debe girar y mover todas las cerraduras periódicamente para garantizar que funcionen fácilmente. Use grafito u otro lubri cante en seco similar para este fin. Las cerraduras están diseñadas para disuadir el vandalismo y los robos. Saque cualquier equipo valioso si el vehículo queda desatendido durante largo tiempo. Ponga por lo menos una llave en la guantera. Las llaves de repuesto se encuentran a la venta mediante su distribuidor o directamente en Thule en el sitio www.thuleracks.com.
- No está diseñado para tándems ni bicicletas reclinadas.
- No lo instale en un trailer ni otro vehículo a remolque.



Designed in U.S.A.
MADE IN MEXICO
THULE INC., 42 SILVERMINE RD.
SEYMOUR, CT 06483
www.thule.com

Conçu aux États-Unis.
FABRIQUÉ EN MEXIQUE
THULE INC., 42 SILVERMINE RD.
SEYMOUR, CT 06483
www.thule.com

Diseñado en LOS EE. UU.
HECHO EN MEXICO
THULE INC., 42 SILVERMINE RD.
SEYMOUR, CT 06483
www.thule.com